



Iberia  
**BONGARD**

*Juntos desde antes del alba*

FORMADORA VERTICAL

# MAJOR

Una formadora rápida  
que combina comodidad y  
seguridad



FABRIQUÉ EN FRANCE



**MAJOR** es una gama de formadoras verticales que se adapta a todas las necesidades y configuraciones de obrador. Se puede colocar sobre un soporte, un reposa pastones, una mesa o una cinta de salida según sea necesario, y también se puede integrar en un grupo automático.

Estire rápidamente todas sus masas **incluso las más hidratadas** de forma regular. **MAJOR** permite un **verdadero ahorro de tiempo** en comparación al trabajo manual combinando **comodidad de trabajo y seguridad**.

Ideal para dar forma a baguettes, pero también hogazas pequeñas y grandes, panes rústicos, etc...



Regularidad

Seguridad

Productividad  
Compacta

Polivalente



## Una formadora para limitar los gestos repetitivos

Solo tiene que introducir la masa en la tolva, **MAJOR** se ocupa del resto. Reproduce todas las etapas del formado manual: las masas **se enrollan uniformemente** entre dos cilindros cubiertos con un material antiadherente, se enrollan bajo un tapiz lastrado y luego se colocan suavemente entre dos tapices de fieltro de lana. Todo lo que tiene que hacer es recibir las piezas.



## Una formadora que le ahorra tiempo

Gracias a su formadora vertical, **MAJOR** le permite estirar rápidamente sus productos en un espacio reducido. Dependiendo de los modelos, puede formar **2000 masas de 80 a 1000 g por hora**.



## Una formadora que se adapta a sus necesidades

**MAJOR** estira **suavemente** todas sus masas, **limitando así la desgasificación**. Puede **personalizar el formado** de sus piezas de masa ajustando el grosor y la longitud deseados para obtener, por ejemplo, baguettes, u otras configuraciones de barra.



# MAJOR ha sido diseñada para la comodidad de trabajo de panaderos y pasteleros

## Una formadora silenciosa y ergonómica

### Confort de trabajo:

Nivel de ruido bajo (58 dBA)



### Construcción duradera y robusta:

Exterior de aluminio



### Seguridad:

El conducto alto y acampanado mantiene sus manos bien alejadas de los rodillos para evitar cualquier accidente. Si la barra roja se activa, detiene automáticamente el formado.



### Polivalente:

Las manetas ergonómicas le permiten ajustar el grosor y la longitud de su masa.



### Fácil de usar:

Introducción y recepción de las masas simplificada por su entrada alta y acampanada y su salida fieltada abatible.

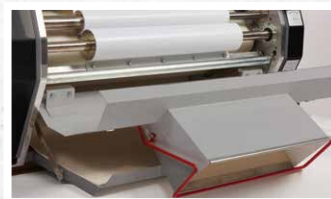

### Fácil de limpiar:

Apertura completa de la capota para acceder a los rodillos de formado.

## Con MAJOR, trabaja con total seguridad

Nuestro compromiso con la seguridad va más allá de la auto certificación ya que nuestros equipos son auditados por un organismo externo e independiente.

**MAJOR MANU** es ideal para trabajar con nuestro reposa pastones RP

Optimice su espacio, mientras gana productividad



# Nuestros expertos a su servicio

## Nuestra experiencia comercial

Nuestros equipos de ventas e implementación están a su lado para ayudarlo en la realización de su proyecto: recomendación de equipamiento y ubicación de la panadería según su proceso de producción.



## Nuestra experiencia empresarial

Nuestro showroom y laboratorio de 320 m<sup>2</sup> en la oficina central en Holtzheim está a su disposición para probar nuestros equipos y formarse en su uso.



## Nuestra experiencia técnica

Nuestros equipos se benefician de la garantía del fabricante desde la entrega. Para optimizar de manera sostenible el funcionamiento de su equipo y evitar costosos tiempos de inactividad, puede elegir un contrato de mantenimiento asociado con una garantía extendida.

Bongard brinda formación a los técnicos de los concesionarios y distribuidores para garantizar el funcionamiento adecuado y la durabilidad de su equipo.

Nuestros concesionarios y distribuidores tienen acceso a una plataforma online que contiene información técnica y les permite pedir unas 5.000 referencias de recambios originales, despachadas en un plazo de 24 a 48h.



# Datos técnicos MAJOR

		MAJOR MANU	MAJOR AUTO	MAJOR ALPHA AUTO	MAJOR MADA
<b>Se puede adaptar a</b>					
Soporte		•	-	-	-
Mesa		•	-	-	-
RP		•	-	-	-
MADA 2		-	-	-	•
MEDIO		-	•	-	-
IK		-	-	•	-
<b>Panel</b>					
Control mecánico a la derecha		•	•	•	•
Control mecánico a la izquierda	€	€	€	€	€
Eléctrico*	o	o	€	-	o
<b>Dispositivo de seguridad</b>					
Barra sensible		•	-	•	•
Transportador de carga 450 mm		-	•	-	-
<b>Carga de pastones</b>					
Manual		•	-	-	-
Automático		-	•	•	•
<b>Salida de pastones</b>					
En tabletas		•	-	-	•
En tapiz de salida		-	•	•	-
<b>Opciones</b>					
Ventilación de secado de tapiz		-	€	-	-
<b>Tensión de alimentación</b>					
400V TRI+N+T 50 Hz		•	•	•	•
<b>Productividad</b>					
Paso pastón min-max	(g)	80 - 1000	80 - 1000	80 - 1000	80 - 1000
Cadencia teórica	(p/h)	1500	1800	2000	1500
Potencia de motor	(kw)	0,55	0,55	0,55	0,55
<b>Dimensiones y peso</b>					
Anchura (L)	(mm)	1010	1010	1010	1010
Profundidad (P)	(mm)	850	1250	780	850
Altura (H)	(mm)	690	690	690	690
Altura de carga (HC)	(mm)	1360	1450	1350	1305
Altura de salida (HS)	(mm)	850	940	940 (TE)	850
Peso neto	(kg)	132	150	140	132

\*Se proporcionará en MAJOR AUTO si se utiliza con una cámara de otra marca.

• : Estándar | o : Opción incluida | € : Opción con coste | - : No disponible

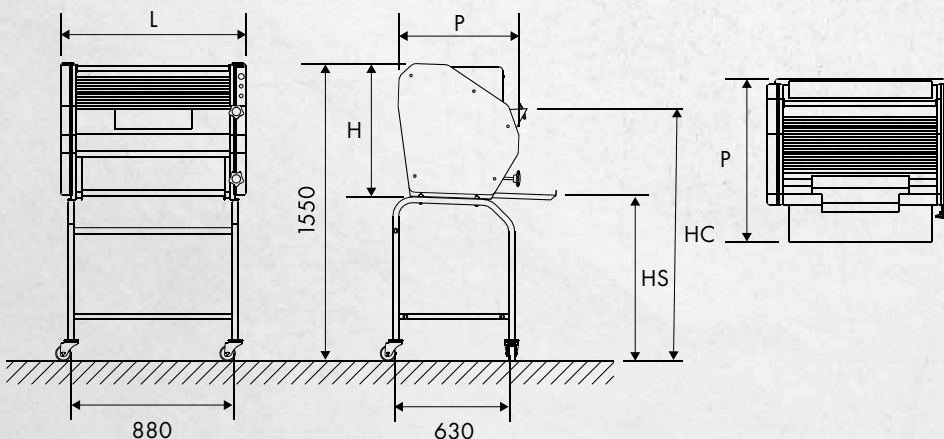

## MAJOR MANU



## MAJOR AUTO



## MAJOR ALPHA AUTO

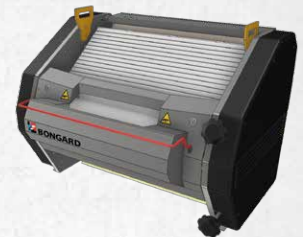

## MAJOR MADA



Sentido de rotación

Tapiz lastrado

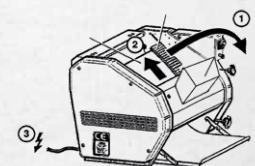

MAJOR MANU

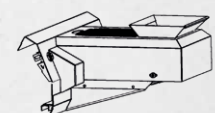

MAJOR AUTO RTM



Iberia

**BONGARD**

*Juntos desde antes del alba*

**BONGARD**, fabricante francés de equipos para obrador desde 1922, cuenta con una red de distribuidores exclusivos formados continuamente en todas nuestras gamas para ofrecerle un servicio comercial y técnico alrededor del mundo.

**BONGARD** también está presente en más de 140 países en todo el mundo.

Para encontrar el distribuidor más cercano, consulte :  
<https://www.bongard.fr/distributeur/>



Síguenos en :

 BongardIberia

 bongard\_iberia

 Bongard Iberia

 Bongard Iberia

**BONGARD**

c/ Garbí nº15 Nave 3 - Parets del Vallés (08150) Barcelona - Tel. 93 573 78 78 - [www.bongard.es](http://www.bongard.es) - [info@bongard.es](mailto:info@bongard.es)

an Ali Group Company



The Spirit of Excellence